

FASERFIX[®]

TRAFFIC TRAM

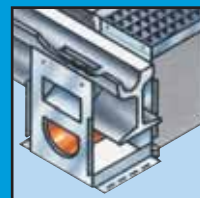

 **hauraton**



FASERFIX® TRAFFIC TRAM - odvodnění kolejí

Požadavek

Nečistoty a usazeniny ve žlábkových kolejnicích mohou v extrémním případě zapříčinit vykolejení kolejových vozidel. Povrchové vody znečištěné oleji a mazadly protékají žlábkou kolejnic. Aby se zamezilo vsakování těchto znečištěných vod do okolního terénu, musí být kolejnice řádně odvodněny.

Pro odvodnění tramvajových tratí lze kromě žlabů použít i bodové odvodnění. Žlab může odvádět i povrchovou vodu přitékající z ploch vně a mezi kolejnicemi. Když není tuto vodu nutné odvádět (např. je-li okolní povrch tvořen štěrkem), nebo z estetických či technických důvodů, je možno použít bodové odvodnění.

Odvodnění kolejí tramvajových tratí

typ:	020
délka:	na zakázku
šířka:	210 mm
výška:	315 mm

Řešení

Faserfix Traffic Tram – odvodnění kolejí tramvajových tratí se skládá z odvodňovacích žlabů Faserfix Super DN 150 mm z betonu plněného skleněnými vlákny, s ocelovým pozinkovaným rámem a integrovaných kolejových odvodňovacích modulů z pozinkované oceli. Celý prvek je vybaven aretačním systémem SIDE LOCK. Žlaby umožňují díky možnosti utěsnění styčných spár vytvoření vodotěsného tělesa. Žlaby se ve výrobě přizpůsobí odpovídající vzdálenosti kolejnic. Zakryty jsou litinovými porořšty tř. E - 600 kN. Kolejový odvodňovací modul se přizpůsobí tvaru kolejnic. Tento modul odvodňuje kolejnice a zároveň propojuje pod kolejnicemi odvodňovací žlaby.

Možnosti použití

K odvodnění žlábkových kolejnic např. příčné odvodnění na nádražích, přístavištích, kontejnerových překladištích, odvodnění kolejnic tramvajových tratí atd.

Příslušenství

- Plně čelní stěny nebo čelní stěny s nátrubkem
- Odtokové vpusti



Tramvajová vozovna Pankrác

Přednosti

- rychlá a jednoduchá aretace krytů systémem SIDE LOCK
- žlaby mají těsnící spáru
- stavebnicová konstrukce
- lehká montáž
- časová úspora
- možnost utěsnění u napojení žlabu
- kompletní příslušenství
- optické sjednocení s povrchových odvodněním Faserfix Super 150
- samonosná konstrukce
- individuální přizpůsobení okolnímu povrchu
- potlačení kolejových vibrací
- možnost montáže bez přerušení tramvajového provozu

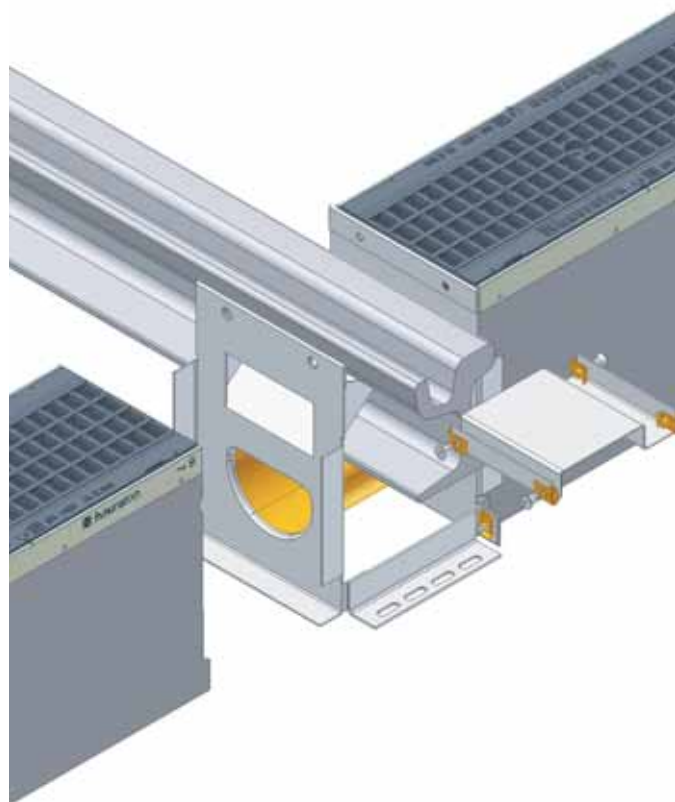

Bodové odvodnění tramvajových tratí

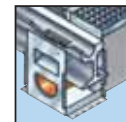

Požadavky

Bodové odvodnění ze sférické litiny je alternativou k liniovému odvodnění. Tyto odvodňovače, které jsou chráněné patentovým vzorem, se jednoduše přišroubují ke kolejnici. Pro výškovou úpravu je možno dodat odvodňovače s rektifikačními šrouby. Voda z kolejového žlábků natéká otvorem v kolejnici do odvodňovače. Pod kolejnicemi a odvodňovači uloží odvodňovací žlábek, kterým se voda odvede do kanalizace.

Odvodňovače se dodávají s kruhovým nebo čtvercovým odtokovým otvorem. Na kruhový odtok je možno nasadit přímo odtokové potrubí. Čtvercové odtokové otvory se zpravidla napojují do odtokových žlábků.

Oblasti použití

K odvodnění žlábkových kolejnic např. odvodnění na nádražích, přístavištích, kontejnerových přeładištích, odvodnění kolejnic tramvajových tratí atd.

Bodové odvodnění Faserfix Traffic Tram

Délka:	332 mm
Šířka:	300 mm
Výška:	190 mm

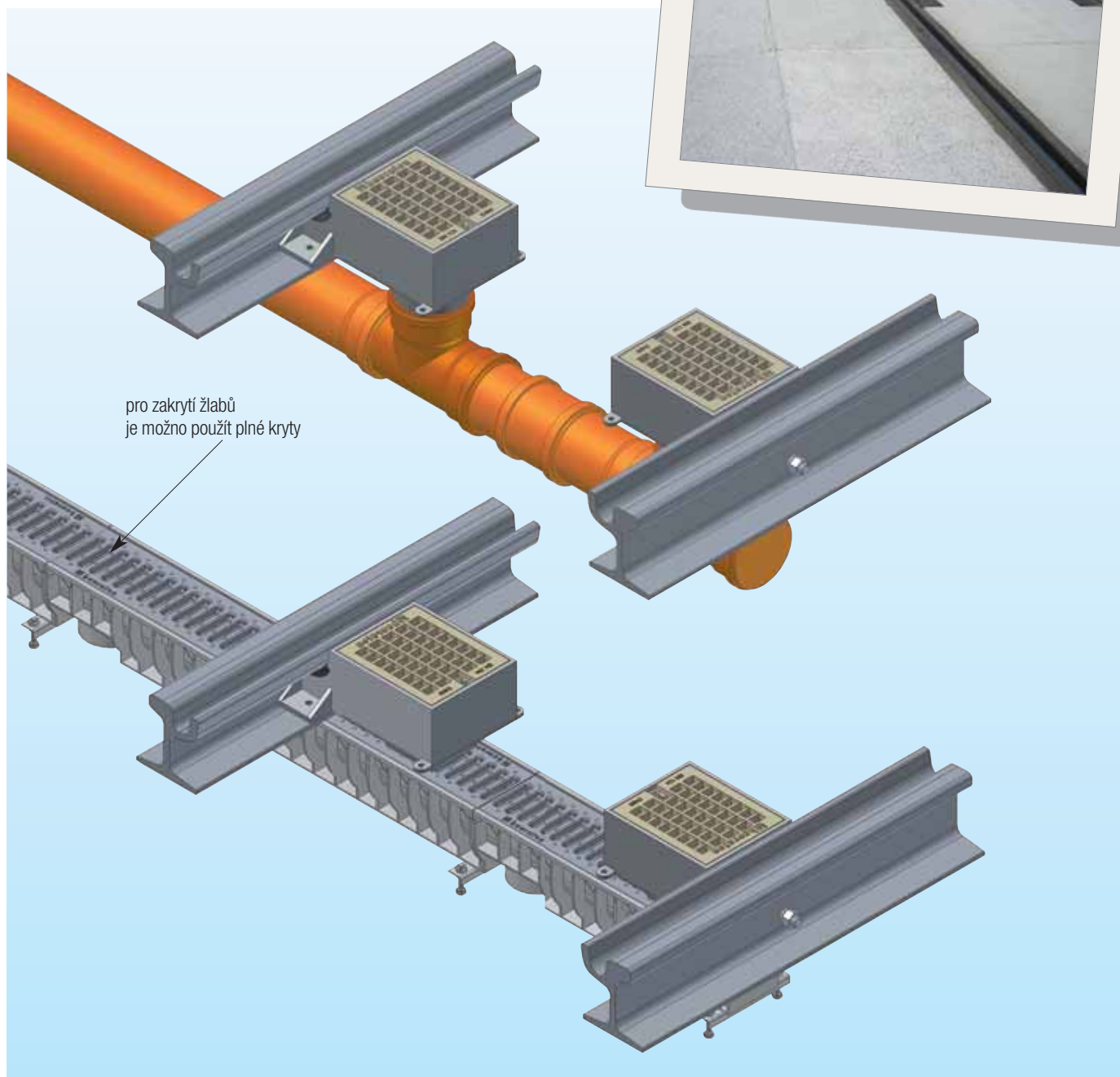



FASERFIX® TRAFFIC TRAM - odvodnění kolejí

Na jeden pohled:

- seriový výrobek
- zakrytí litinovým porořostem - velká vtoková kapacita
- sférická litina
- pevné připevnění ke kolejnici
- možnost výškové rektifikace
- napojení na kanalizaci nebo odvodňovací žlab
- pevné uložení v betonovém loži
- možno zatížit do tř. D 400 kN
- cenově výhodné
- možnost instalace bez přerušení provozu tramvajové trati
- vysoká odvodňovací kapacita
- stavebnicový systém
- stabilní, možnost zatížení až do tř. E 600 kN
- systém, který ušetří čas, materiál a náklady
- inovace od Hauratonu
- kompletní odvodňovací systém s příslušenstvím



U oprav: Osazení žlabu při nepřerušeném provozu tramvajových souprav

Bodové odvodnění Faserfix Traffic Tram

